

Forest 3000 Aeria

A new open semi-vertical display case, whose height (150 cm) and depth (855 and 1055 cm) make it suitable for innovative layout solutions in the sales area. Four available lengths for linear cabinets and three different crown ends make this cabinet especially appropriate to form sales islands in which product display enjoys all the features and pluses of multidecks, whereby the store's entire visibility is kept intact and communication is maximised. Bright design and end panels provided with wide insulating glazing moreover enhance the visibility of the foods displayed. Because of its construction, this cabinet is suitable to preserve fruits, vegetables, sausages and dairies in class H as well as meat and packed poultry in class M.

Un nuovo mobile semiverticale aperto che, grazie alle dimensioni in altezza (150 cm) e profondità (855 e 1055 cm), si propone per nuove soluzioni di lay-out del punto vendita. La disponibilità di quattro lunghezze per i mobili lineari e di tre diversi mobili di testa, rende questo prodotto particolarmente adatto a formare isole di vendita dove l'esposizione dei prodotti gode di tutte le caratteristiche e vantaggi tipici dei banchi murali, mantenendo intatta la visibilità dell'intero supermercato e valorizzando al massimo la comunicazione. Il design luminoso e le spalle dotate di ampie vetrate termoisolanti, inoltre, esaltano la visibilità del prodotto esposto. Le soluzioni costruttive lo rendono idoneo alla conservazione in classe H di frutta, verdura, salumi e latticini e in classe M di carni e polli preconfezionati.



Nouveau meuble semi-vertical ouvert qui, grâce à ses dimensions en hauteur (150 cm) et en profondeur (855 et 1055 cm), se propose pour de nouvelles solutions d'étalage du point de vente. La disponibilité de quatre longueurs pour les bancs linéaires et de trois différentes têtes de gondole, rend ce produit particulièrement adapté à former des gondoles de vente là où l'exposition des produits jouit de toutes les caractéristiques et de tous les avantages typiques des bancs muraux et là où pour le Client la visibilité de tout le supermarché reste intacte, ce qui valorise au maximum la communication. En outre, son design lumineux et ses montants munis d'amples vitrines thermo-isolantes exaltent la visibilité du produit exposé. Les solutions de construction le rendent adapté à la conservation en classe H de fruits, légumes, saucissons et produits laitiers, et en classe M de viandes et poulets préemballés.

Neues halbsenkrechtes Kühlmöbel, das dank seiner Höhe (150 cm) und Tiefe (855 und 1055 cm) neue Lösungen beim Einrichten von Geschäften bietet. Die linearen Möbel sind in vier verschiedenen Längen und die Kopfmodule in drei verschiedenen Ausführungen erhältlich, weshalb dieses Kühlmöbel für die Gestaltung von Verkaufsinselfn besonders gut geeignet ist, da es bei der Warenanlage alle typischen Kennzeichen und Vorteile der Kühlregale nützt und dem Kunden gleichzeitig die Sicht auf den ganzen Supermarkt frei lässt und somit bestens zur Kommunikation beiträgt. Das helle Design und die großen Isolierglasflächen der Seitenteile heben die ausgestellten Waren noch besser hervor. Aufgrund seiner Konstruktionsmerkmale ist das Kühlmöbel für die Aufbewahrung in der Klasse H von Obst, Gemüse, Wurstwaren und Milchprodukten und in der Klasse M von vorverpacktem Fleisch und Geflügel geeignet.

Nuevo mueble semi-vertical abierto que, por su altura (150 cm) y profundidad (855 y 1055 cm), se propone para nuevas soluciones expositivas en las tiendas. La disponibilidad de muebles lineales en cuatro longitudes y de tres distintos muebles de cabeza, hace que este producto sea especialmente apropiado para formar islas donde la exposición de los alimentos goza de todas las características y de las ventajas de los muebles de pared, manteniendo la visibilidad de todo el supermercado y valorizando al máximo la comunicación. Además, el design luminoso y los laterales con amplios vidrios termoaislantes exaltan la visibilidad de los alimentos. Sus soluciones constructivas lo vuelven apto para la conservación de fruta, verdura, fiambres y lácteos en la clase H, así como de carnes y aves embaladas en la clase M.

Novo móvel semivertical aberto que, graças às suas dimensões em altura (150 e 1055 cm) e na profundidade (855 cm), se propõe para novas soluções de lay-out do local de vendas. A disponibilidade de quatro comprimentos para os bancos lineares e de três diversos móveis à cabeceira, torna este produto particularmente adequado na formação de ilhas de vendas onde a exposição dos produtos goza de todas aquelas características e vantagens típicas dos bancos murais e onde para o Cliente fique intacta a visibilidade do interior supermercado valorizando ao máximo a comunicação. O design luminoso e as costas dotadas de amplas vidraças termo-isolantes, exaltam a visibilidade do produto exposto. As soluções construtivas o tornam idóneo à conservação em classe H de fruta, verdura, ensacados e laticínios e em classe M de carnes e frangos préconfeccionados.



Spalle panoramiche
Panoramic ends
Joues panoramiques
Panorama seitenteile
Laterales panorámicos
Laterais panorámicas



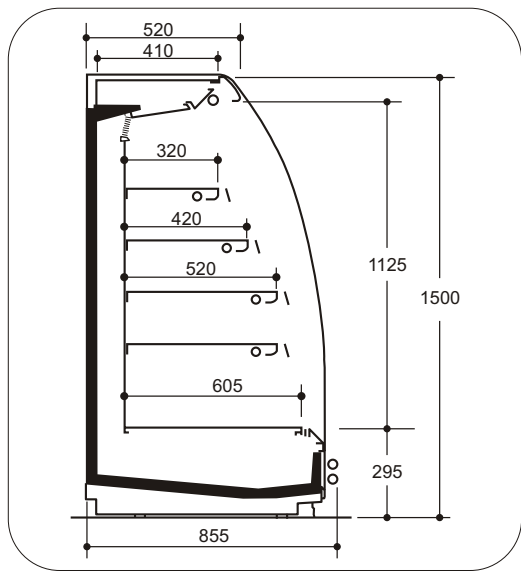

Aeria N

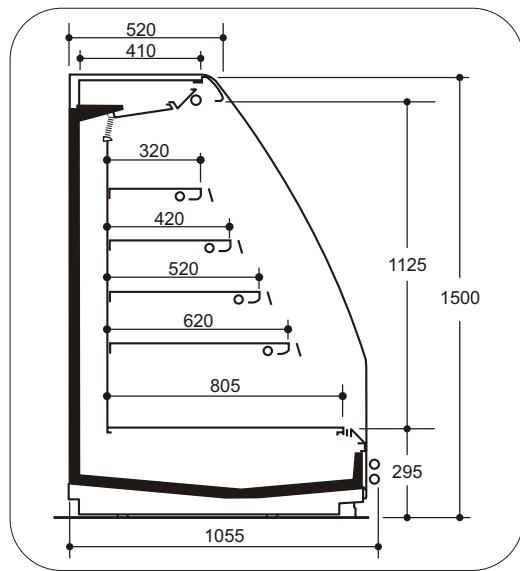

Aeria L



Aeria

Lunghezza (senza spalle) - Length (without ends)
 Longueur (sans joues) - Länge (ohne Seitenteile)
 Longitud (sin los laterales) - Comprimento (sem lateral)

	cm	156	188	250	375	MT 171	MT 203	MT 265
Versione - Version Version - Ausführung Versiön - Versão	N (85,5 cm)	●	●	●	●	●	●	●
	L (105,5 cm)	○	○	○	○	—	○	—
Superficie d'esposizione - Display area Surface d'exposition - Auslagefläche Superficie expositiva - Superficie exposição	N m ²	1,74	2,08	2,79	4,18	1,74	2,08	2,79
	L m ²	2,02	2,42	3,23	4,84	—	2,42	—
Spessore Spalla - End thickness Épaisseur de chaque joue - Stärke des Seitenteile Espesor lateral - Espessura da lateral	cm	3,5 + 4*						

*Batticarrello F3000 - Bumper-railx F3000 - Pare-chos F3000 - Wagenstoßleiste F3000 - Paragolpes F3000 - Pára-choques F3000